

Revideret september 2016

Blåkildevej, afdeling 51



Udendørs idé-katalog

– udvendige forbedringer og forandringer



HIMMERLAND
BOLIGFORENING

Udendørs idé-katalog

I denne folder har vi samlet en række eksempler på udvendige forbedringer/forandringer, som vil være tilladt.

Tingene kræver skriftlig tilladelse fra Himmerland. Det betyder, at du skal sende en skriftlig ansøgning til:

**Himmerland Boligforening
Driftsafdelingen
Rendsburggade 22
9000 Aalborg**

Man må under ingen omstændigheder påbegynde arbejdet, førend man har fået en skriftlig tilladelse.

Grunden til, at man skal have tilladelse til forbedringen/forandringen er, at vi ønsker at sikre arbejde af høj kvalitet, således at vores område forbliver en fryd for øjet.

Denne folder er lavet for at skitsere, hvilke udvendige forbedringer/foran-

dringer, der er tilladte – og dermed sikre en ensartet og let behandling af ansøgningerne.

Nogle forbedringer/forandringer skal reetableres ved fraflytning, hvor imod andre må forblive ændrede. Dette fremgår under de enkelte arbejder på følgende sider.

Forandringer/forbedringer udføres for lejerens egen regning, og der gives ikke godtgørelse.

Såfremt man laver forandringer, der ikke er i henhold til det beskrevne i denne folder, kræves disse ændret. Det er derfor både besværligt og dumt at kaste sig ud i sådanne projekter. Mottoet: "Det er lettere at bede om tilgivelse end tilladelse" gælder således ikke her.

Afdelingsbestyrelsen for afdeling 51, Blåkildevej

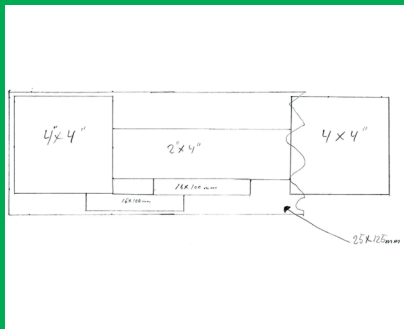

Plankeværk – Gårdhuse

Søg om tilladelse? Ja

Begrænsninger: Max højde 160cm. + top

Materialekrav: Se billede

Stolper: 4"x4" hver anden skal støbes og ved låge skal begge stolper støbes

Regler: 2"x4" monteres med vinkler og der skal være min. 2 stk. [top - bund]

Top: 25x125 mm / 32x125 høvlet

Brædder: 16x100 mm – max højde 160 cm

Hegnet skal være udført i NYT trykimprægneret træ.

Godtgørelse: Nej

Retablering

ved fraflytning: Nej

Bemærkninger: Vedligeholdelse påhviler beboeren

Maling: Rekvireres hos Himmerland Service i Sundheds- og Kvartershuset

Udestue

Søg om tilladelse?

Begrænsninger: Ikke tilladt

Materialekrav:

Godtgørelse:

Retablering

ved fraflytning:

Bemærkninger:

Plankeværk – Blokkene

Søg om tilladelse? Ja

Begrænsninger: Max højde 160cm. + top

Materialekrav: Se billede

Stolper: 4"x4" hver anden skal støbes og ved låge skal begge stolper støbes

Lægter: 57x38 mm monteres med vinkler og der skal være min. 3 stk. [top - midt - bund]

Top: 25x125 mm / 32x125 høvlet

Brædder: 16x100 mm – max højde 160 cm

Hegnet skal være udført i NYT trykimprægneret træ.

Godtgørelse: Nej

Retablering

ved fraflytning: Nej

Bemærkninger: Vedligeholdelse påhviler beboeren

Maling: Rekvireres hos Himmerland Service i Sundheds- og Kvartershuset

Overdækket terrasse

Søg om tilladelse? Ja

Begrænsninger: Skal være fritstående

Materialekrav: Nej

Godtgørelse: Nej

Retablering

ved fraflytning: Ja

Bemærkninger: Vedligeholdelse påhviler beboeren

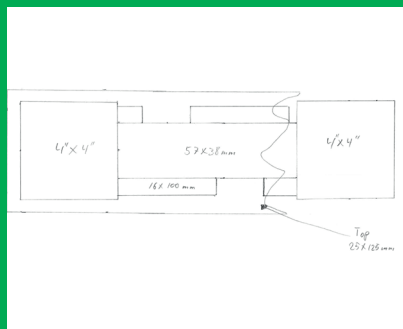



**Se folderen
"SKURE – tillæg til
udendørs idé-katalog"
som indeholder montage-
tegninger og vejledende
materialeliste.**

Drivhus

Søg om tilladelse? Ja
Begrænsninger: Max 6 kvm.
Materialekrav: Plexiglas hvid/grøn
Alu skelet
Godtgørelse: Nej
Retablering
ved fraflytning: Ja
Bemærkninger: Placering i have skal
godkendes i forhold til
skel og naboer

Skur i gårdhuse

Søg om tilladelse? Ja [byggetilladelse]
Begrænsninger: Max 15 kvm.
Materialekrav: Skal laves med flad tag,
en på to beklædning og
i afdelingens farver
Ral: 7016
Godtgørelse: Nej
Retablering
ved fraflytning: Nej. Vedligeholdelse på-
hviler beboer
Bemærkninger: Må ikke fastgøres til hu-
set eller carort. El skal la-
ves af en aut. installatør.
Skure kan kun laves i
henhold til tegning, som
skal rekvireres

Skur i blokkene

- Søg om tilladelse? Ja
- Begrænsninger: Max. 2x2,5 m. kun i henhold til rekvireret tegning
- Materialekrav: Ja
- Godtgørelse: Nej
- Retablering ved fraflytning: Nej
- Bemærkninger: Der må kun tilbygges skur i stuelejligheder med have.

Flisebelægning – haveside

- Søg om tilladelse? Ja
- Begrænsninger: Skal være grå
- Materialekrav: 30 x 30 / 14 x 21
- Godtgørelse: Nej
- Retablering ved fraflytning: Nej
- Bemærkninger: Ansøgning skal indeholde tegning over det ønskede areal og må lægges i hele haven

Højbede

- Søg om tilladelse? Nej
- Begrænsninger: Max højde 80 cm
- Materialekrav: Nej
- Godtgørelse: Nej
- Retablering ved fraflytning: Ja
- Bemærkninger: Vedligeholdelse påhviler beboeren. Skal males i afdelingens farve for egen regning.

**Se folderen
"SKURE – tillæg til
udendørs idé-katalog"
som indeholder montage-
tegninger og vejledende
materialeliste.**

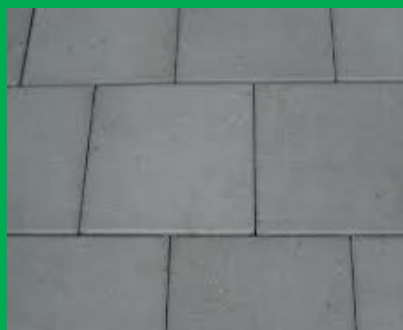



Træterrasse – blokke / gårdhuse

Søg om tilladelse? Ja

Begrænsninger:

Materialekrav: Skal være godkendte terrassebrædder

Godtgørelse: Nej

Retablering

ved fraflytning: Ja

Bemærkninger: Ansøgning skal indeholde tegning over det ønskede areal

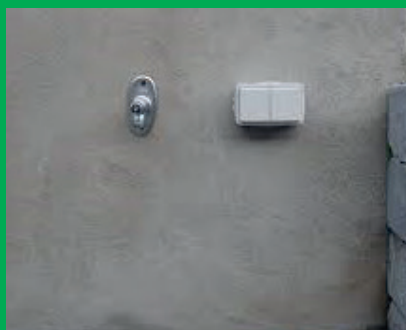

Udvendigt el-stik (ekstra)

Søg om tilladelse? Ja

Begrænsninger:

Materialekrav:

Godtgørelse: Nej

Retablering

ved fraflytning: Nej

Bemærkninger: Skal installeres af aut. installatør. Kvittering skal kunne forevises



Udv. lamper mv. – indgangsside

Søg om tilladelse?

Begrænsninger:

Materialekrav:

Godtgørelse:

Retablering

ved fraflytning:

Bemærkninger:

Udv. lamper mv. – haveside

Søg om tilladelse? Ja

Begrænsninger: Lyset må ikke give nabogener

Materialekrav:

Godtgørelse: Nej

Retablering

ved fraflytning: Ja

Bemærkninger: Skal installeres af aut. installatør

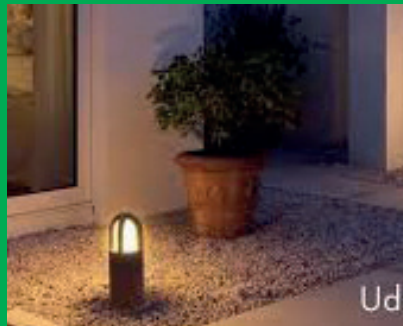

Parabler

Søg om tilladelse? Ja

Begrænsninger: Må ikke monteres på bygninger, i haver højde under 160 cm og ikke synlig

Materialekrav:

Godtgørelse: Nej

Retablering

ved fraflytning: Ja

Bemærkninger: Der opkræves et depositum på kr. 2.000 ved tilladelse





Flagstang – kun gårdhuse

Søg om tilladelse?	Ja
Begrænsninger:	Max 6 m. højde fra jord
Materialekrav:	
Godtgørelse:	Nej
Retablering ved fraflytning:	Ja
Bemærkninger:	

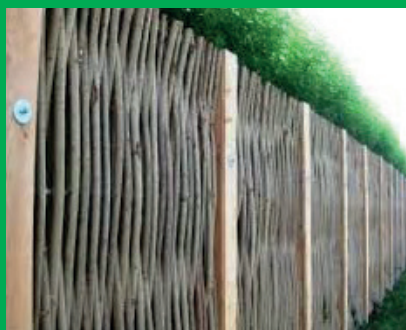

Hegn – midlertidige

Søg om tilladelse?	Ja
Begrænsninger:	H: 160 cm
Materialekrav:	Pil
Godtgørelse:	Nej
Retablering ved fraflytning:	Ja
Bemærkninger:	
Skal placeres indenfor hæk. Kan etableres i lejlighedsskel, hvor der er indbliksgener. Må ikke ødelægge vækst af hæk.	

Midlertidige hegn tjekkes ved havesyn
Midlertidige hegn skal fjernes senest i 2020



Trådhegn

Søg om tilladelse?	Nej
Begrænsninger:	Skal opsættes inden for hækken
Materialekrav:	Grøn plastbelagt tråd- hegn, max 90 cm
Godtgørelse:	Nej
Retablering ved fraflytning:	Nej
Bemærkninger:	

Materet folie i døre/vinduer

Søg om tilladelse? Nej

Begrænsninger:

Materialekrav: Ja, må kun være sandblæst folie

Godtgørelse: Nej

Retablering

ved fraflytning: Ja

Bemærkninger: Der skal være 3mm luft i kanter

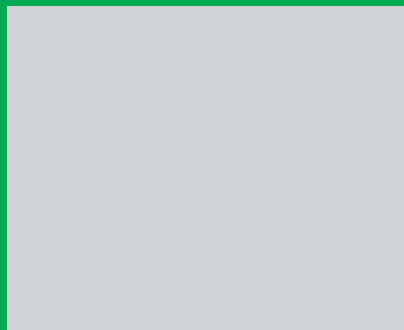

Markiser

Søg om tilladelse? Ja

Begrænsninger: Må kun opsættes på fritstående stativ

Materialekrav: Nej

Godtgørelse: Nej

Retablering

ved fraflytning: Ja

Bemærkninger: El skal installeres af aut. installatør. Kvittering skal kunne fremvises



Trampoliner

Søg om tilladelse? Nej

Begrænsninger:

Materialekrav:

Godtgørelse: Nej

Retablering

ved fraflytning: Ja

Bemærkninger: Der skal være min. 80 cm afstand til internt skel. Trampolinen skal være forankret i jorden, så den ikke kan flyve bort



Kontaktinformation:

Himmerland Boligforening
Afdeling 51
Blåkildevej 1-115, 1-168
9220 Aalborg Øst

Tlf. 96 31 52 00
Mail: info@abhim.dk

Varmemester
Lars Adserballe
Sundheds- og Kvarterhuset
Fyrkildevej 7
9220 Aalborg Ø

Tlf. 98 15 98 79
Mail: 9050vm@abhim.dk

Kontortid
Alle hverdage kl. 07.00 - 16.00 [kun tele-
fontid kl. 9.30-11.30 og 13.00-15-30]



HIMMERLAND
BOLIGFORENING

Rendsburggade 22, 9000 Aalborg
Tlf. 96 31 52 00, info@abhim.dk
www.abhim.dk